

МУНИЦИПАЛЬНОЕ УЧРЕЖДЕНИЕ
«УПРАВЛЕНИЕ ДОШКОЛЬНОГО ОБРАЗОВАНИЯ»
Муниципальное бюджетное дошкольное образовательное учреждение
«Детский сад №2 «Радуга» с. Алхан-Юрт»

**Публичный доклад заведующего
за 2018-2019 учебный год**

Информационная справка

1.1. МБДОУ «Детский сад №2 «Радуга» с. Алхан-Юрт » был открыт в августе 2005 года и находится в арендуемом здании. Полное наименование в соответствии с Уставом и свидетельством о внесении записи в Единый государственный реестр юридических лиц: Муниципальное бюджетное дошкольное образовательное учреждение «Детский сад №2 «Радуга» с. Алхан-Юрт Урус-Мартановского муниципального района». Детский сад общеразвивающего вида.

1.2. Юридический адрес:

366501 Чеченская Республика, Урус-Мартановский район, с. Алхан-Юрт, ул. Советская 83, а

1.3. Год основания: 2005г

1.4. Учредитель: МУ «УДО Урус-Мартановского района»

1.5. Регистрация Устава в ИФНС: от 28 декабря 2015 г. за государственным регистрационным номером 2010005185 (ОГРН -1092033001081)

1.6. Действующая лицензия (бессрочная): от 26.мая.2015г. Серия 20 Л 02 № 0000300 Государственной службой по надзору и контролю в сфере образования Чеченской Республике

Цели и задачи за 2018 -2019 учебный год:

Цель:

Сохранение и укрепление здоровья воспитанников.

Задачи:

1. Организация работы по сохранению и укреплению психического, физического и социального здоровья детей посредством здоровьесберегающих технологий в ДОУ.

2. Вовлечение родителей в жизнь ДОУ как полноценных участников образовательного процесса.

В ДОУ функционирует 5 группы общеразвивающей направленности:

Возрастная группа	Количество	Количество
-------------------	------------	------------

	групп	детей
Старшая группа	1	30
Старшая группа	2	30
Средняя группа	1	20
Младшая группа	1	20
Младшая группа	2	20
Всего	5	120

Группы функционируют в режиме 12-ти часового пребывания детей, при 5-дневной рабочей неделе: с понедельника по пятницу, с 7.00 до 19.00 часов.

Выходные дни: суббота, воскресенье, праздничные.

Прием детей осуществляется на основании на основании следующих нормативных документов:

-Правила приема детей;

-Федеральный закон Российской Федерации от 30 декабря 2012г. №283-ФЗ «О социальных гарантиях сотрудникам некоторых федеральных органов исполнительной власти и внесении изменений в отдельные законодательные акты Российской Федерации»

МАТЕРИАЛЬНО-ТЕХНИЧЕСКИЕ УСЛОВИЯ ОБРАЗОВАТЕЛЬНОГО УЧРЕЖДЕНИЯ

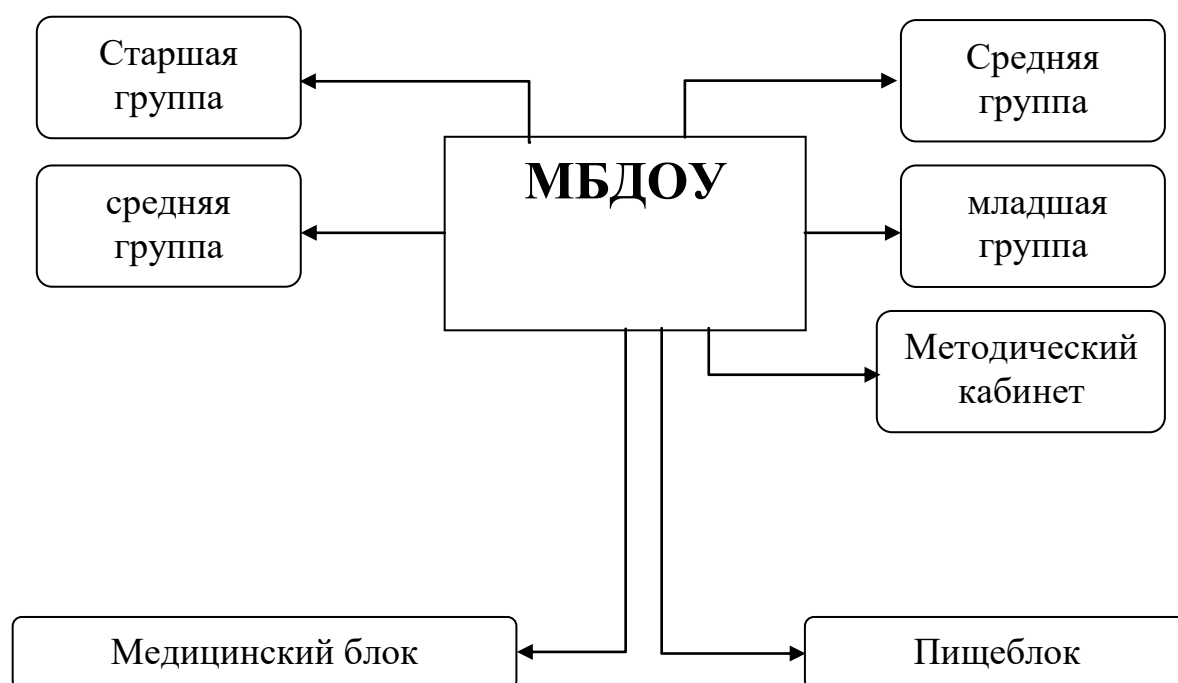

-В пищеблоке функционирует водоснабжение

-Во всех групповых комнатах имеются бактерицидные лампы

-Озеленение и оснащение детских участков отвечает эстетическим и гигиеническим требованиям

Структура управления ДОУ

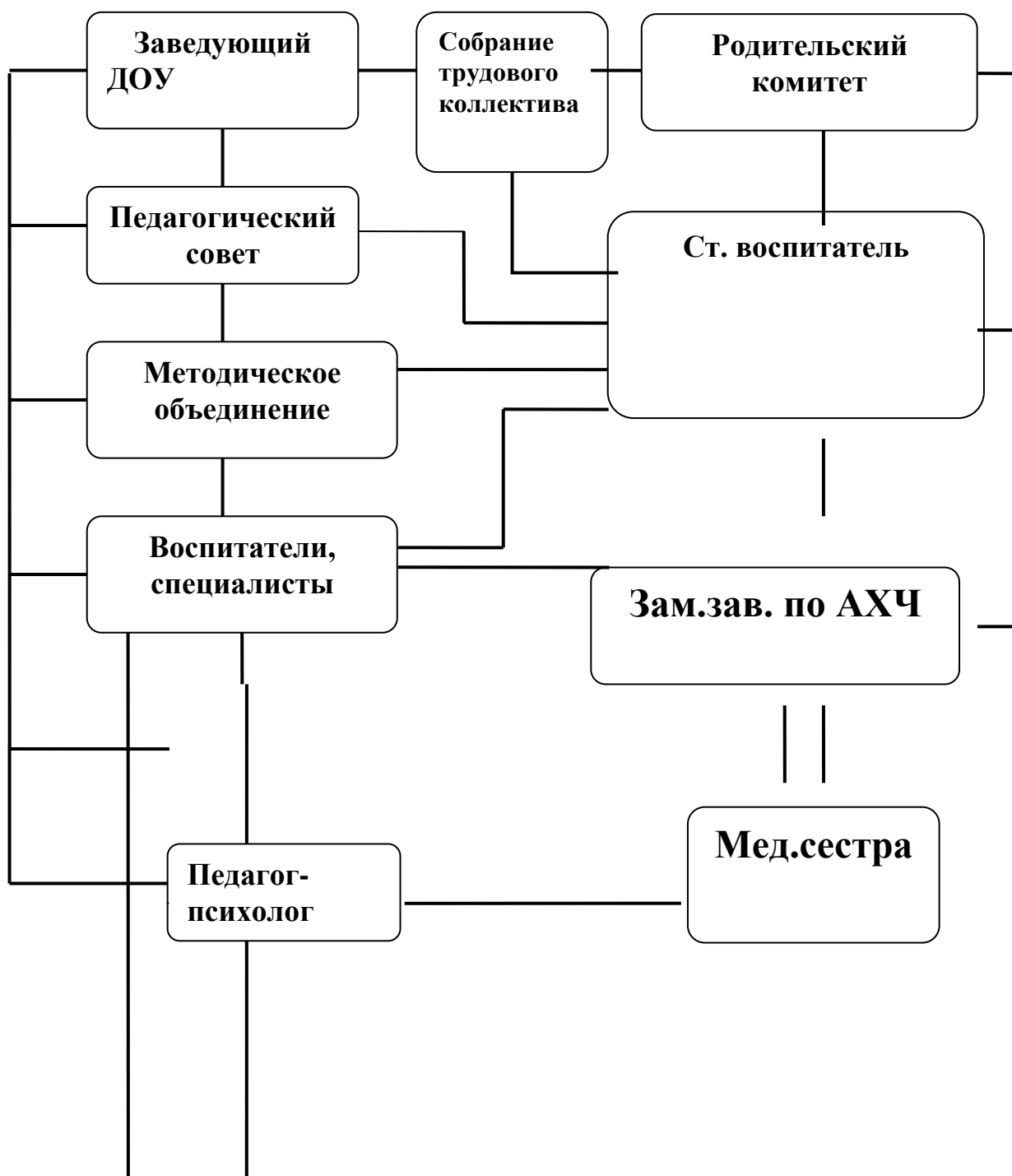

На взаимодействии всех членов воспитательного процесса строится эффективное управление ДОУ. На одном уровне находятся такие

компоненты взаимодействия, как: заведующий, родители (законные представители), работники – это означает, что в управлении ДООУ каждые из них выполняют свою многозначительную роль. Они имеют право принимать совместные решения, вносить предложения по организации работы Учреждения, принимать непосредственное участие в организации эффективной работы детского сада.

На высоком уровне находится взаимодействие между родителями и администрацией ДООУ, родителями и педагогическими работниками, детьми и педагогами, администрацией ДООУ и работниками.

В таблице, представлены органы общественного управления учреждением, их функционал и полномочия.

Орган общественного управления	Область полномочий органа общественного управления	Принимаемые органом общественного управления решения	Исполнение решений органа общественного управления
1	3	4	5
Собрание трудового коллектива	<p>Общее собрание работников:</p> <ul style="list-style-type: none"> - содействует осуществлению эффективного управления Учреждением; - способствует в организации образовательного процесса и финансово – хозяйственной деятельности; - вносит изменения и дополнения в локальные акты Учреждения; - принимает участие в комплектовании органов самоуправления Учреждением; - защищает права и интересы работников ДООУ и др. 	<p>Общее собрание работников может принимать решения:</p> <ul style="list-style-type: none"> - о внесении изменений и дополнений в Устав, Коллективный договор, Правила внутреннего трудового распорядка и др. положения непосредственно касающиеся работников ДООУ; - о планировании и утверждении мероприятий по охране труда и технике безопасности; - об участии представителей трудового коллектива на педагогических советах, общих собраниях родителей; - утверждать кандидатуры работников, представляемых к государственным наградам, поощрениям 	<p>Решения, принятые общим собранием работников и не противоречащие законодательству РФ, Трудовому кодексу, Уставу ДООУ и др. локальным и нормативно – правовым актам, касающимся работников ДООУ, обязательны для исполнения всеми членами трудового коллектива</p>

		и др.	
Педагогический совет	<p>Педагогический совет:</p> <ul style="list-style-type: none"> - способствует в организации и совершенствовании методического обеспечения образовательного процесса; - разрабатывает и рекомендует к утверждению программы и учебные планы; - обсуждает вопросы содержания, формы и методы образовательного процесса, планирует образовательно – воспитательную деятельность с детьми; - рассматривает вопросы повышения квалификации и переподготовки кадров Учреждения; - рассматривает вопросы участия педагогических работников ДОУ и самого Учреждения в конкурсах, конференциях, семинарах, концертах и др. 	<p>Педагогический совет может принимать решения:</p> <ul style="list-style-type: none"> - об организации методической, экспериментальной, инновационной деятельности Учреждения; - о принятии учебных планов, программ; - о принятии планов по учебно – воспитательной, методической работе Учреждения; - об участии педагогов Учреждения в конкурсах и др. 	<p>Решения, принятые педагогическим советом и не противоречащие законодательству РФЮ, локальным и нормативно – правовым актам, касающимся обучения и воспитания дошкольников, обязательны для исполнения всеми педагогическими работниками ДОУ</p>
Родительский комитет	<p>Родительский комитет:</p> <ul style="list-style-type: none"> - организует совместную работу родительской общественности и Учреждения по реализации государственной, региональной, муниципальной 	<p>Родительский комитет может принимать решения:</p> <ul style="list-style-type: none"> - о внесении изменений и дополнений в локальные акты Учреждения; - об организации дополнительных 	<p>Решения, принятые родительским комитетом и не противоречащие законодательству РФ, Семейному кодексу, Конвенции о правах ребенка, Уставу ДОУ и др. нормативно – правовым актам, касающимся детей и</p>

	<p>политики в области дошкольного образования;</p> <p>- защищает права и интересы воспитанников;</p> <p>- рассматривает основные направления развития Учреждения;</p> <p>- оказывает благотворительную помощь;</p> <p>- способствует в организации работы с неблагополучными семьями и др.</p>	<p>образовательных, оздоровительных услуг воспитанникам ДОУ;</p> <p>- об оказании помощи Учреждению в укреплении материально – технической базы, благоустройству помещений, детских площадок;</p> <p>- о поощрении, награждении благодарственными письмами наиболее активных родителей и сотрудников и др.</p>	<p>их родителей, обязательны для исполнения администрацией ДОУ и всеми родителями воспитанников</p>
--	--	--	---

Таким образом, правильно выстроенные взаимоотношения способствуют созданию благоприятного психологического климата внутри Учреждения, а также в коллективе детей, педагогов, родителей.

ОРГАНИЗАЦИОННО-МАТЕРИАЛЬНЫЕ УСЛОВИЯ

Предметом заботы о детях, о педагогических кадрах было и остается создание благоприятных условий для воспитания и развития подрастающего поколения:

- создание теплового режима в Учреждении;
- чистоты, комфорта и эстетики;
- светового режима;
- санитарно-эпидемиологического состояния;
- обеспечение охраны Учреждения: установлено видеонаблюдение;
- пожарной безопасности;
- создание воспитательно-образовательной среды;
- материальное обеспечение (мебели, посуды, постельных принадлежностей, технологического и игрового оборудования).

Проведен косметический ремонт во всех возрастных группах. Проведена большая работа по замене отопительного котла, по оборудовании теневых навесов, игрового оборудования, прогулочный площадок. Приобрели столы, стулья, шкафы. Пополнили игровым материалом развивающие зоны во всех группах, приобрели методическую литературу.

Территория ДОУ соответствует СанПиН 2.4.1.2660-10, имеет ограждение по всему периметру, на территории имеются оборудованные прогулочные площадки, спортивный участок, разбиты цветники, есть

хозяйственная территория. Прогулочные площадки закреплены за каждой возрастной группой и разделены между собой.

Серьезное внимание уделяется пожарной безопасности. В удовлетворительном состоянии содержится пожарная сигнализация за счет постоянного обслуживания специалистов. Своевременно заправляются огнетушители. Осуществляется регулярный контроль над состоянием противопожарной безопасности в ДОУ, своевременно проводится инструктаж.

Особенности образовательного процесса

Участниками образовательного процесса в течение года являлись воспитатели, специалисты, дети и их родители (законные представители).

Педагогический коллектив осуществляет свою деятельность по Основной общеобразовательной программе дошкольного образования МБДОУ «Детский сад №2 «Радуга» с. Алхан-Юрт, которая составлена по примерной общеобразовательной программы дошкольного образования «От рождения до школы» под редакцией Н. Е. Вераксы, Т. С. Комаровой, М. А. Васильевой в соответствии с ФГОС ДО.

Содержание ООП ДО включает совокупность образовательных областей, которые обеспечивают разностороннее развитие детей с учетом их возрастных и индивидуальных особенностей по основным направлениям – физическому, социально-личностному, познавательно-речевому и художественно-эстетическому.

Содержание программ, методических рекомендаций и разработок обеспечивают широкий спектр и высокий уровень компетентности детей в различных сферах познания.

Методы и приемы обучения, предусмотренные ими, стимулируют познавательную активность детей, поиск нестандартных решений, развития воображения и творческих способностей. Реализуемые в ДОУ программы способствуют наиболее полному личностному развитию воспитанников, применению полученных знаний, умений и навыков в их практической деятельности, повышают информативный уровень.

Отличительная черта учебно-воспитательного процесса в ДОУ – его развивающий характер, который привлекался в создании условий для того, чтобы каждый воспитанник мог полностью реализовать себя, свои индивидуальные способности и интересы. В учреждении создана среда, стимулирующая развитие ребенка, которая включает изобразительную, музыкальную, литературную, коммуникативную, социальную сферы и отражает мир природы, человека, предметов реальной жизни. При такой организации ребенок испытывает удовлетворение, ощущение наслаждения, радости познания, озарения. Этому способствует и комфортная планировка «уголков», дающая возможность детям играть небольшими подгруппами, тесно общаться с педагогом, уединяться.

С целью повышения результативности педагогической работы были проведены педсоветы, семинары, консультации. К каждому педсовету проводилась подготовка по обсуждаемой теме педсовета.

Развитие ребенка зависит не только от того, как организован процесс воспитания, но и где и в каком окружении он живет. Большая творческая работа проводится по взаимодействию с семьей, включая родителей в воспитательно-образовательный процесс: дни открытых дверей, совместное оформление стендов, тематических выставок, проведение досугов, праздников, развлечений. Родители через систему наглядной агитации получают всю интересующую их информацию об организации работы группы, Учреждения. В информационных стендах размещаются консультативные материалы по всем видам деятельности, результативно работает служба сопровождения: консультации педагога-психолога, медицинской сестры, старшего воспитателя и воспитателей ДОО с целью привлечение родителей к воспитательно-образовательной работе проводимой в ДОО.

Педагогический коллектив создает такие условия, чтобы ребенок, выходящий из детского сада, был в школе не только успешным, но психологически и социально зрелым.

Для подготовки и проведения ООД, мероприятий, педагоги и воспитанники ДОО полностью обеспечены учебными материалами, наглядными пособиями.

Педагогический коллектив Учреждения творчески и последовательно подходит к развитию и содержанию развивающей среды. Во всех группах созданы уголки согласно возрасту, постоянно обновляются и пополняются развивающие и дидактические игры для ознакомления детей с окружающим миром по всем направлениям деятельности. В методическом кабинете имеются 4 ноутбука, подключенные к сети Интернет, имеются принтер, сканер.

Все члены педагогического коллектива являются единомышленниками и партнерами в формировании у воспитанников привычки к здоровому образу жизни.

Медицинское обслуживание детей в учреждении осуществляется медицинской службой, в состав которой входит медицинская сестра. Своевременно проводят диспансеризацию и углубленный осмотр с оценкой группы здоровья детей. Для наиболее эффективной организации оздоровительных и профилактических мероприятий используется мониторинг состояния здоровья вновь поступивших воспитанников, что очень важно для своевременного выявления отклонений в их здоровье. Ведутся индивидуальные карты развития и оздоровления детей для обеспечения дифференцированного подхода к развитию и оздоровлению ребенка на основе медико-психолого-педагогического изучения детей на каждом возрастном этапе.

Необходимо в новом учебном году продолжать работу по укреплению материально-технической базы. Проблема пополнения и обновления предметно-развивающей среды, методического обеспечения в соответствии с ФГОС ДО остается одной из приоритетных задач в развитии ребенка.

Материальное оснащение предметно-развивающей среды в группах в соответствии с ФГОС для воспитания и развития личности ребенка.

КАДРОВОЕ ОБЕСПЕЧЕНИЕ

Педагогов всего – 12
Высшее образование 6

Финансовые ресурсы ДОУ и их использование

Источниками формирования финансовых ресурсов Учреждения являются:

- бюджетные средства - это финансы, выделяемые из муниципального бюджета. В 2018-2019 учебном году из муниципального бюджета финансировались:

- заработная плата работников ДОУ;
- ремонт технологического оборудования;
- ежемесячное обслуживание пожарной сигнализации и тревожной кнопки ;
- оплата коммунальных услуг (тепло, электроэнергия, вывоз ТБО);
- и ряд других позиций.

Перспективы и планы развития

- Обновление качества и форм организации образовательного процесса, обеспечение устойчивого развития учреждения на основе удовлетворения образовательных потребностей детей, родителей и социума.

- Привлечение общественности в управление дошкольным учреждением. Введение в структуру управления Учреждением родительского комитета.

- Обеспечение условий безопасного и комфортного пребывания детей в дошкольном учреждении. Приобщение детей к ценностям здорового образа жизни и к общечеловеческим ценностям.

- Поиск новых эффективных форм взаимодействия с родителями.

- Повышение профессиональной компетентности педагогов в процессе овладения ими современными педагогическими технологиями, активизация процесса популяризации передового опыта.

- Использование информационного ресурса в системе дошкольного образования как в разрезе управления образовательным учреждением, так и в образовательном процессе.